

## Zeichne den Körper in Dreitafelprojektion!

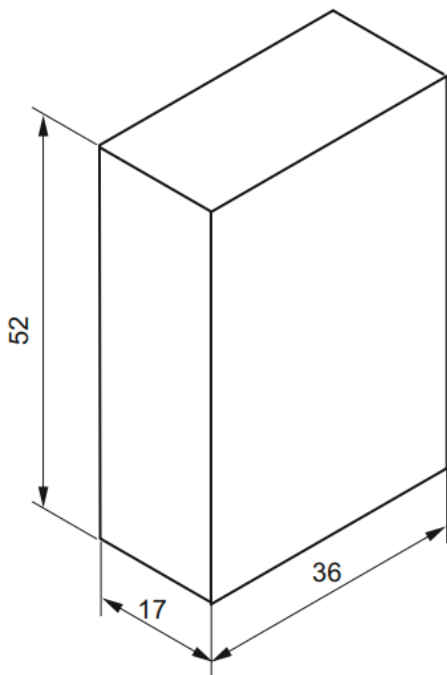

1. Zeichenpapier in Zeichenplatte spannen.  
Mittelkreuz und Spiegelachse mit  $45^\circ$  einzeichnen
2. Rechte und untere Körperkante der Vorderansicht zeichnen mit 10 mm Abstand zum Mittelkreuz
3. linke und obere Kante der Vorderansicht zeichnen (durchzeichnen über das Mittelkreuz hinaus)
4. **Draufsicht:** Zeichne die hintere Körperkante (10 mm unterhalb der horizontalen Mittellinie). Körpertiefe messen, Körperkanten bis zum Mittelkreuz durchziehen
5. **Seitenansicht:** Von den Schnittpunkten der Grundriss-Körperlinien mit der Spiegelachse senkrecht nach oben zeichnen
6. Bemaßung einzeichnen
7. Körperkanten mit dickerer Linie nachzeichnen.
8. überflüssige Linien wegradieren.
9. Blatt beschriften (Legende).

**Isometrische Darstellung**

Name

Datum

Prüfer

Blatt Nr.

## Zeichne den Körper in Dreitafelprojektion!

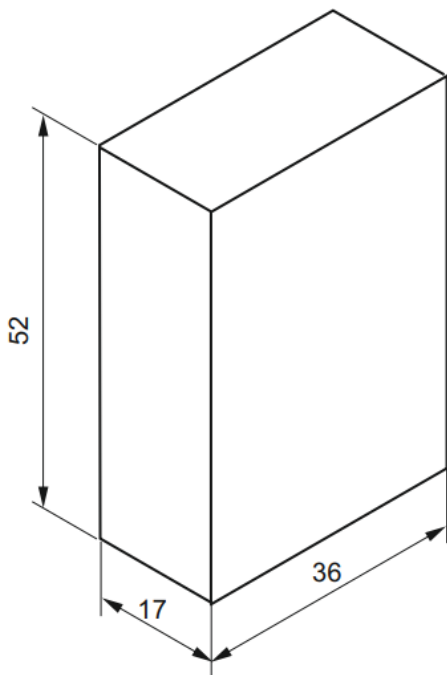

1. Zeichenpapier in Zeichenplatte spannen.  
Mittelkreuz und Spiegelachse mit  $45^\circ$  einzeichnen
2. Rechte und untere Körperkante der Vorderansicht zeichnen mit 10 mm Abstand zum Mittelkreuz
3. linke und obere Kante der Vorderansicht zeichnen (durchzeichnen über das Mittelkreuz hinaus)
4. **Draufsicht:** Zeichne die hintere Körperkante (10 mm unterhalb der horizontalen Mittellinie). Körpertiefe messen, Körperkanten bis zum Mittelkreuz durchziehen
5. **Seitenansicht:** Von den Schnittpunkten der Grundriss-Körperlinien mit der Spiegelachse senkrecht nach oben zeichnen
6. Bemaßung einzeichnen
7. Körperkanten mit dickerer Linie nachzeichnen.
8. überflüssige Linien wegradieren.
9. Blatt beschriften (Legende).

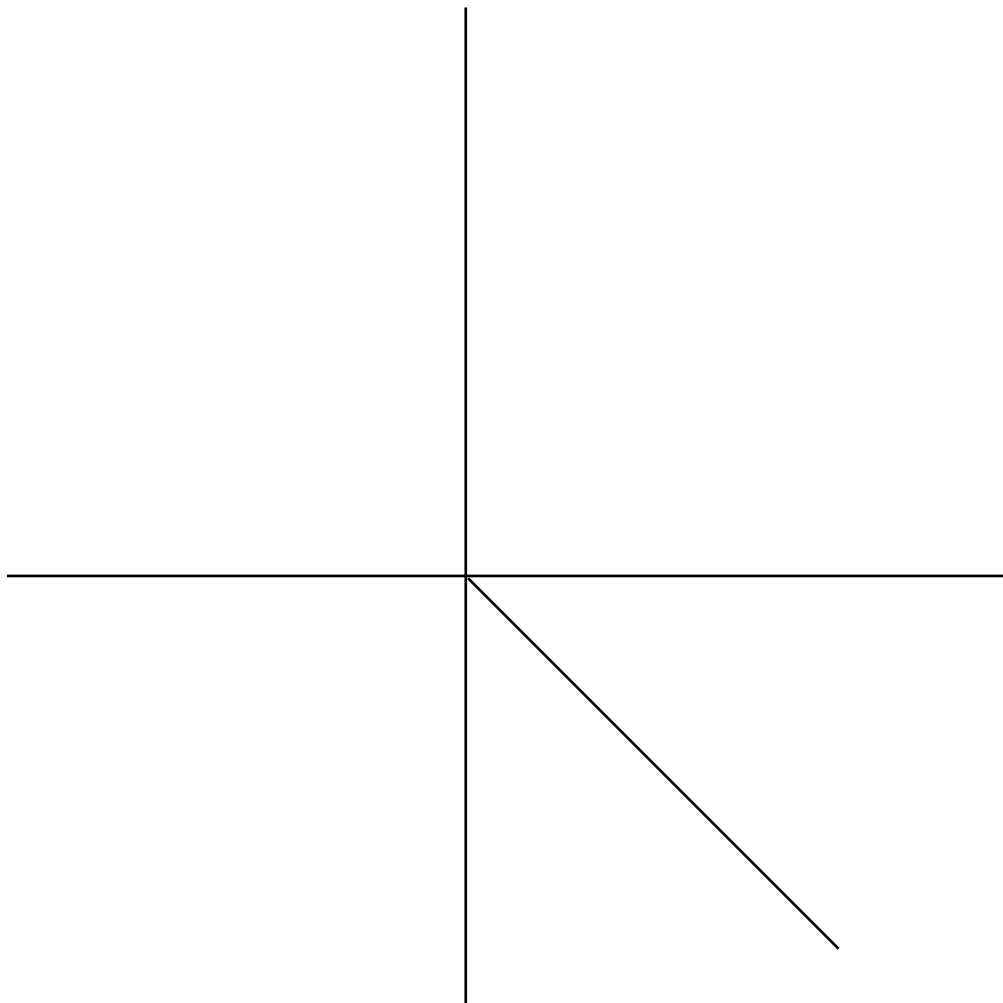

<b>Isometrische Darstellung</b>	Name	Datum	Prüfer
		Blatt Nr.	

## Zeichne den Körper in Dreitafelprojektion!

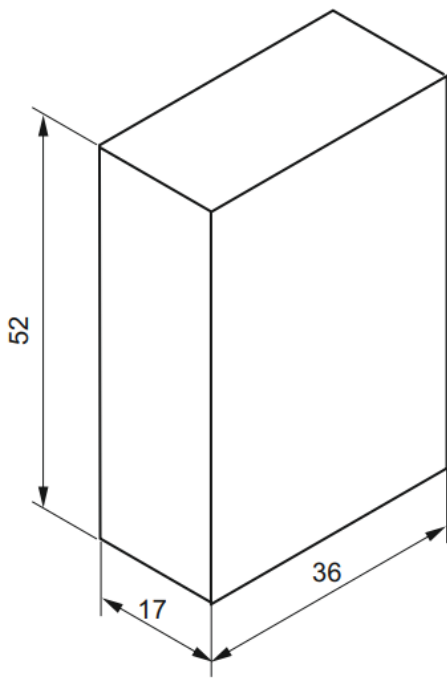

1. Zeichenpapier in Zeichenplatte spannen.  
Mittelkreuz und Spiegelachse mit  $45^\circ$  einzeichnen
2. Rechte und untere Körperkante der Vorderansicht zeichnen mit 10 mm Abstand zum Mittelkreuz
3. linke und obere Kante der Vorderansicht zeichnen (durchzeichnen über das Mittelkreuz hinaus)
4. **Draufsicht:** Zeichne die hintere Körperkante (10 mm unterhalb der horizontalen Mittellinie). Körpertiefe messen, Körperkanten bis zum Mittelkreuz durchziehen
5. **Seitenansicht:** Von den Schnittpunkten der Grundriss-Körperlinien mit der Spiegelachse senkrecht nach oben zeichnen
6. Bemaßung einzeichnen
7. Körperkanten mit dickerer Linie nachzeichnen.
8. überflüssige Linien wegradieren.
9. Blatt beschriften (Legende).

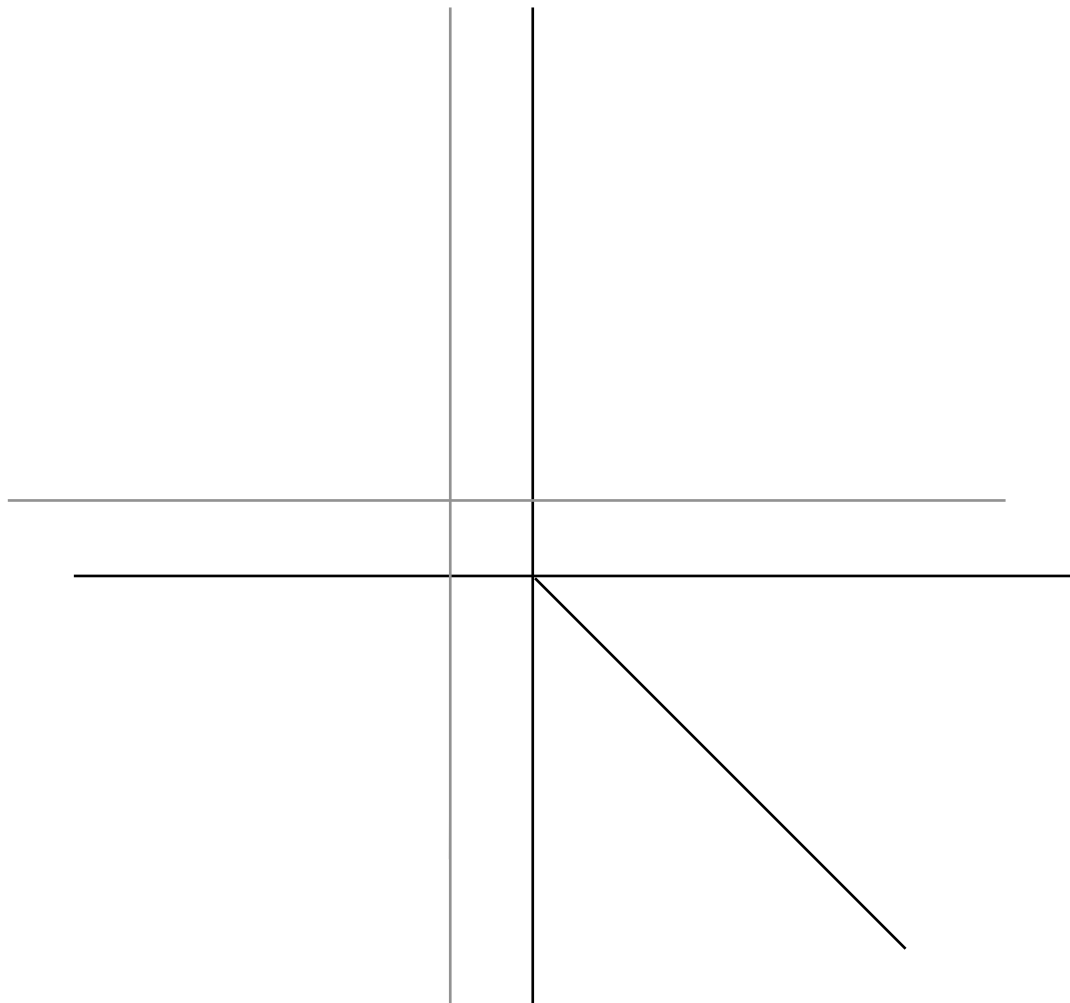

<b>Isometrische Darstellung</b>	Name	Datum	Prüfer
		Blatt Nr.	

## Zeichne den Körper in Dreitafelprojektion!

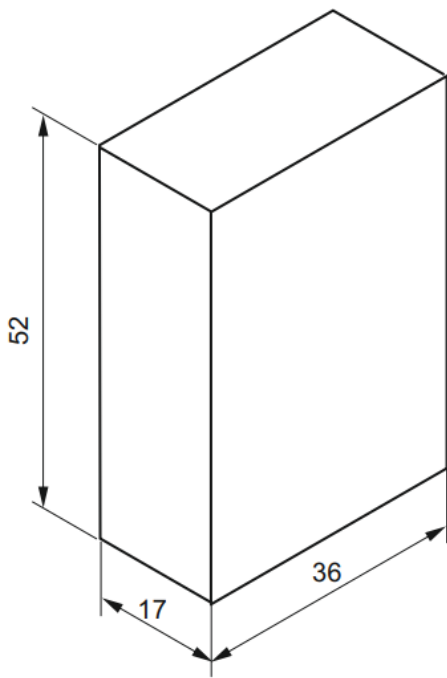

1. Zeichenpapier in Zeichenplatte spannen.  
Mittelkreuz und Spiegelachse mit  $45^\circ$  einzeichnen
2. Rechte und untere Körperkante der Vorderansicht zeichnen mit 10 mm Abstand zum Mittelkreuz
3. linke und obere Kante der Vorderansicht zeichnen (durchzeichnen über das Mittelkreuz hinaus)
4. **Draufsicht:** Zeichne die hintere Körperkante (10 mm unterhalb der horizontalen Mittellinie). Körpertiefe messen, Körperkanten bis zum Mittelkreuz durchziehen
5. **Seitenansicht:** Von den Schnittpunkten der Grundriss-Körperlinien mit der Spiegelachse senkrecht nach oben zeichnen
6. Bemaßung einzeichnen
7. Körperkanten mit dickerer Linie nachzeichnen.
8. überflüssige Linien wegradieren.
9. Blatt beschriften (Legende).

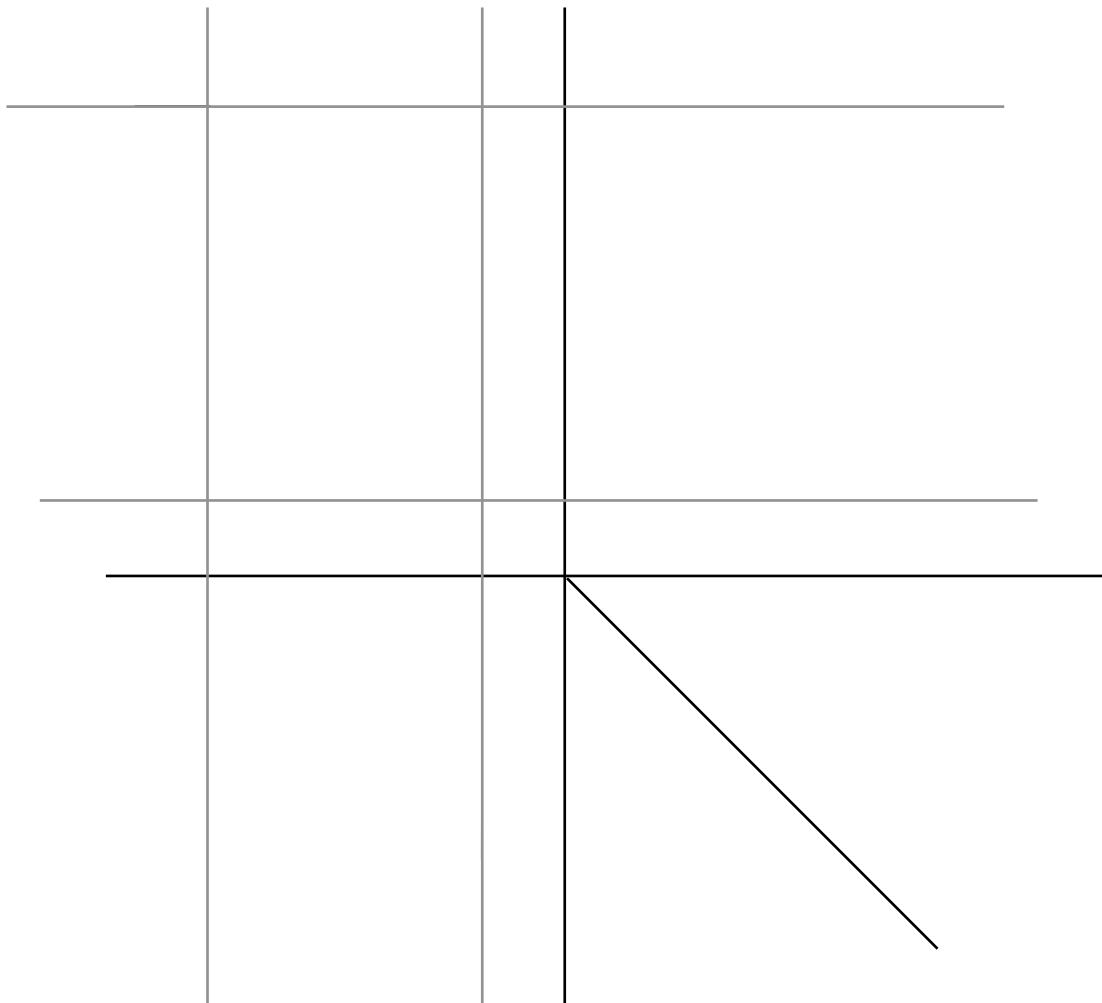

**Isometrische Darstellung**

Name

Datum

Prüfer

Blatt Nr.

## Zeichne den Körper in Dreitafelprojektion!

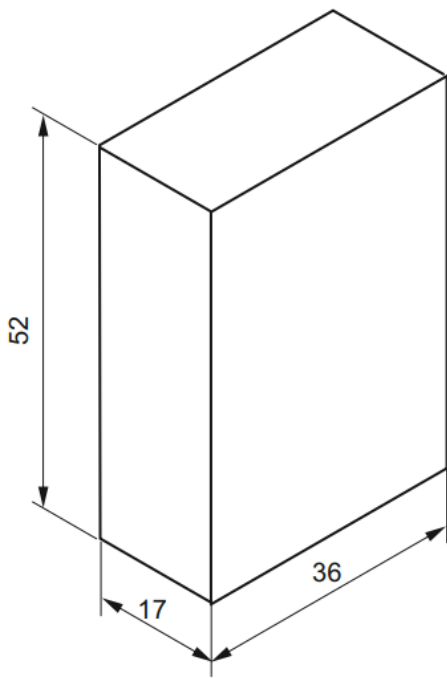

1. Zeichenpapier in Zeichenplatte spannen.  
Mittelkreuz und Spiegelachse mit  $45^\circ$  einzeichnen
2. Rechte und untere Körperkante der Vorderansicht zeichnen mit 10 mm Abstand zum Mittelkreuz
3. linke und obere Kante der Vorderansicht zeichnen (durchzeichnen über das Mittelkreuz hinaus)
4. **Draufsicht:** Zeichne die hintere Körperkante (10 mm unterhalb der horizontalen Mittellinie). Körpertiefe messen, Körperkanten bis zum Mittelkreuz durchziehen
5. **Seitenansicht:** Von den Schnittpunkten der Grundriss-Körperlinien mit der Spiegelachse senkrecht nach oben zeichnen
6. Bemaßung einzeichnen
7. Körperkanten mit dickerer Linie nachzeichnen.
8. überflüssige Linien wegradieren.
9. Blatt beschriften (Legende).

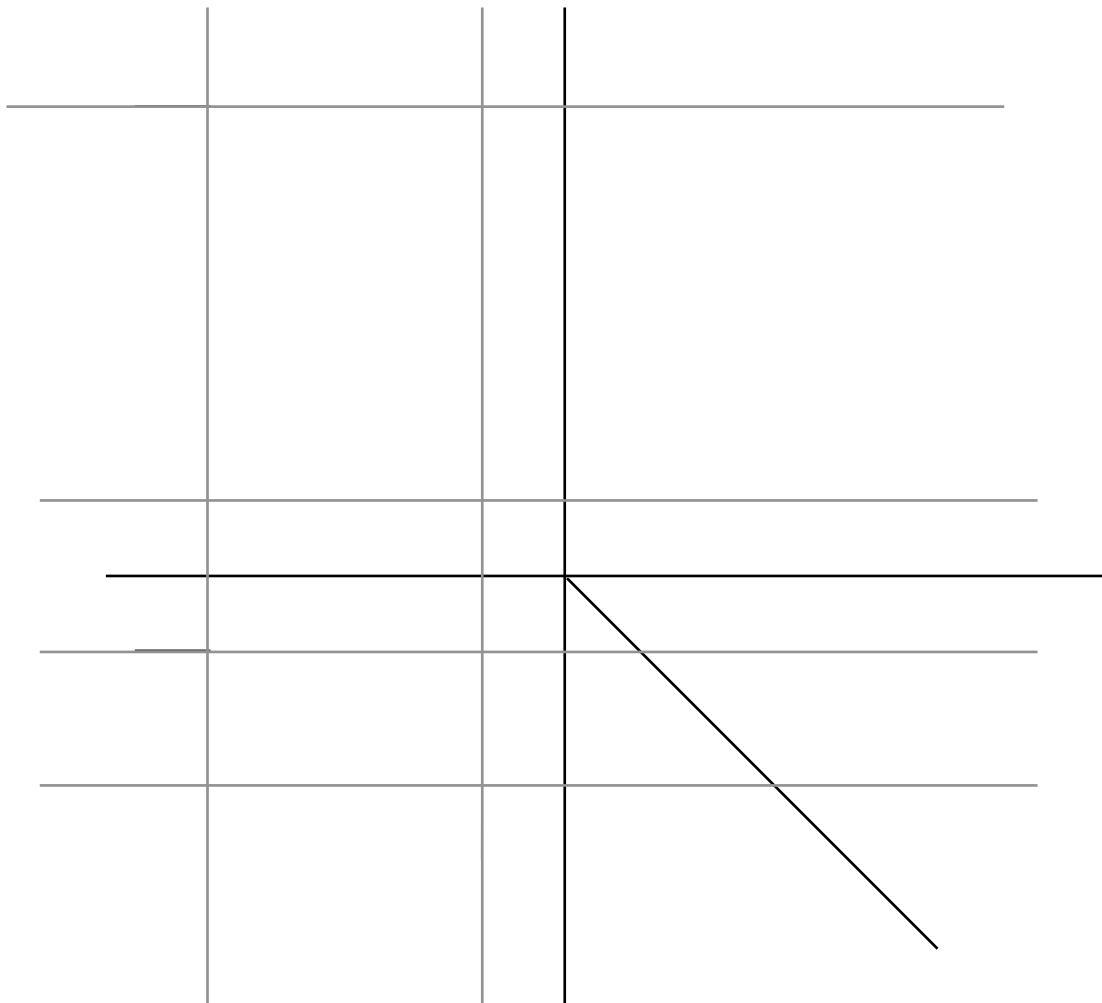

**Isometrische Darstellung**

Name

Datum

Prüfer

Blatt Nr.

## Zeichne den Körper in Dreitafelprojektion!

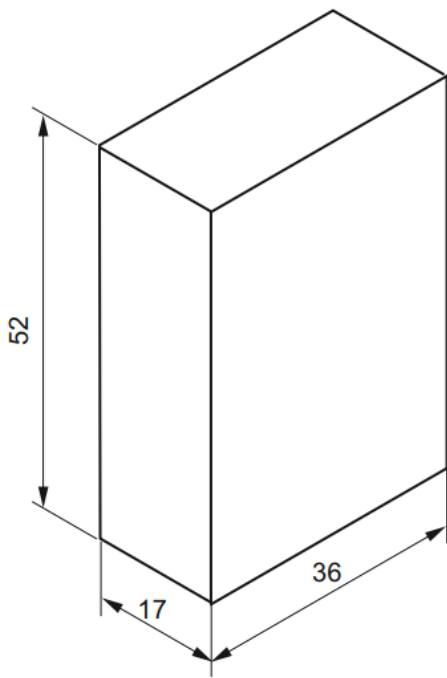

1. Zeichenpapier in Zeichenplatte spannen.  
Mittelkreuz und Spiegelachse mit  $45^\circ$  einzeichnen
2. Rechte und untere Körperkante der Vorderansicht zeichnen mit 10 mm Abstand zum Mittelkreuz
3. linke und obere Kante der Vorderansicht zeichnen (durchzeichnen über das Mittelkreuz hinaus)
4. **Draufsicht:** Zeichne die hintere Körperkante (10 mm unterhalb der horizontalen Mittellinie). Körpertiefe messen, Körperkanten bis zum Mittelkreuz durchziehen
5. **Seitenansicht:** Von den Schnittpunkten der Grundriss-Körperlinien mit der Spiegelachse senkrecht nach oben zeichnen
6. Bemaßung einzeichnen
7. Körperkanten mit dickerer Linie nachzeichnen.
8. überflüssige Linien wegradieren.
9. Blatt beschriften (Legende).

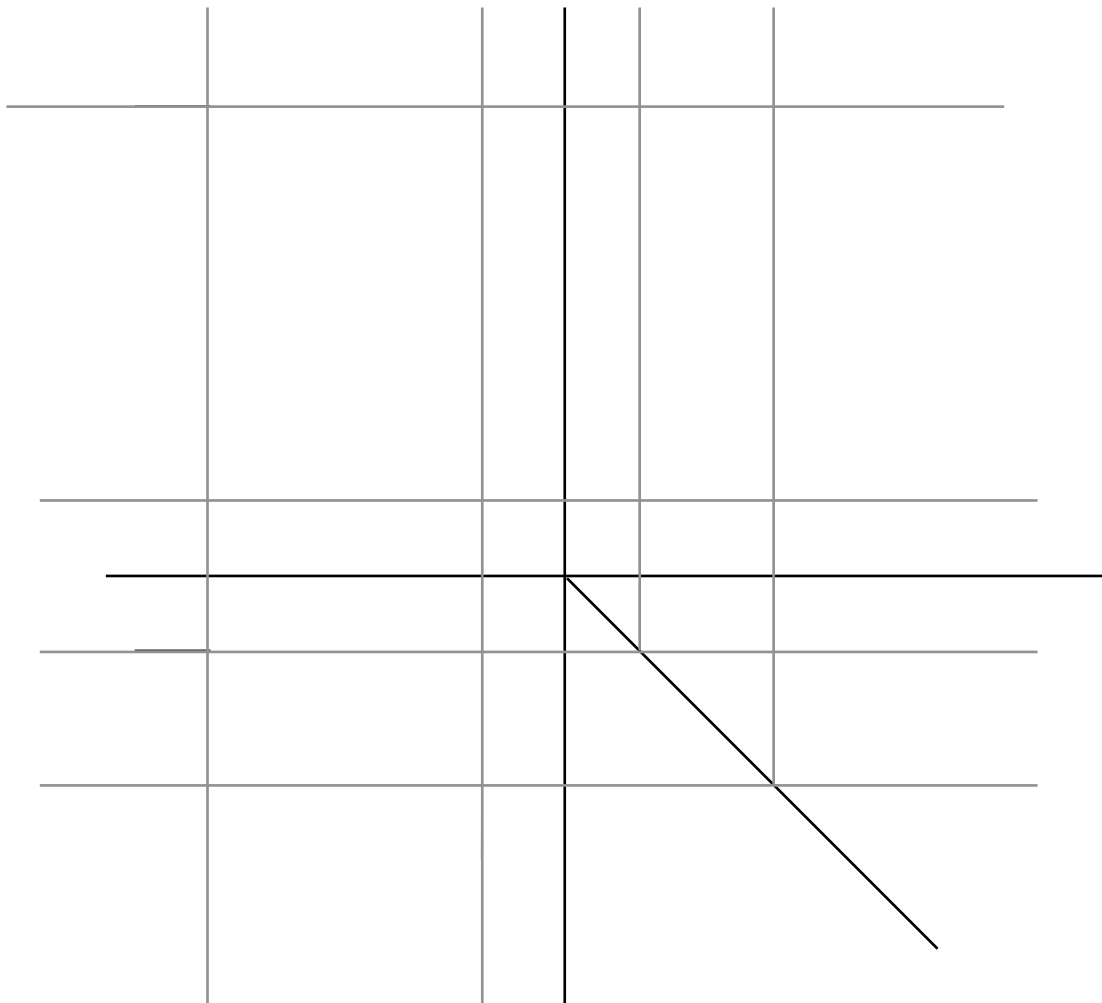

<b>Isometrische Darstellung</b>	Name	Datum	Prüfer
		Blatt Nr.	

## Zeichne den Körper in Dreitafelprojektion!

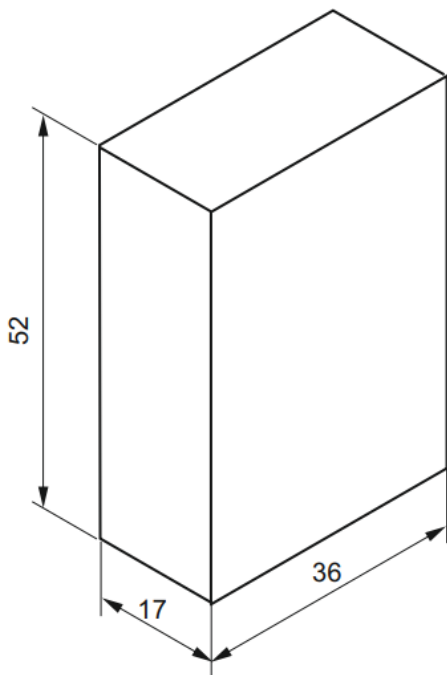

1. Zeichenpapier in Zeichenplatte spannen.  
Mittelkreuz und Spiegelachse mit 45° einzeichnen
2. Rechte und untere Körperkante der Vorderansicht zeichnen mit 10 mm Abstand zum Mittelkreuz
3. linke und obere Kante der Vorderansicht zeichnen (durchzeichnen über das Mittelkreuz hinaus)
4. **Draufsicht:** Zeichne die hintere Körperkante (10 mm unterhalb der horizontalen Mittellinie). Körpertiefe messen, Körperkanten bis zum Mittelkreuz durchziehen
5. **Seitenansicht:** Von den Schnittpunkten der Grundriss-Körperlinien mit der Spiegelachse senkrecht nach oben zeichnen
6. Bemaßung einzeichnen
7. Körperkanten mit dickerer Linie nachzeichnen.
8. überflüssige Linien wegradieren.
9. Blatt beschriften (Legende).

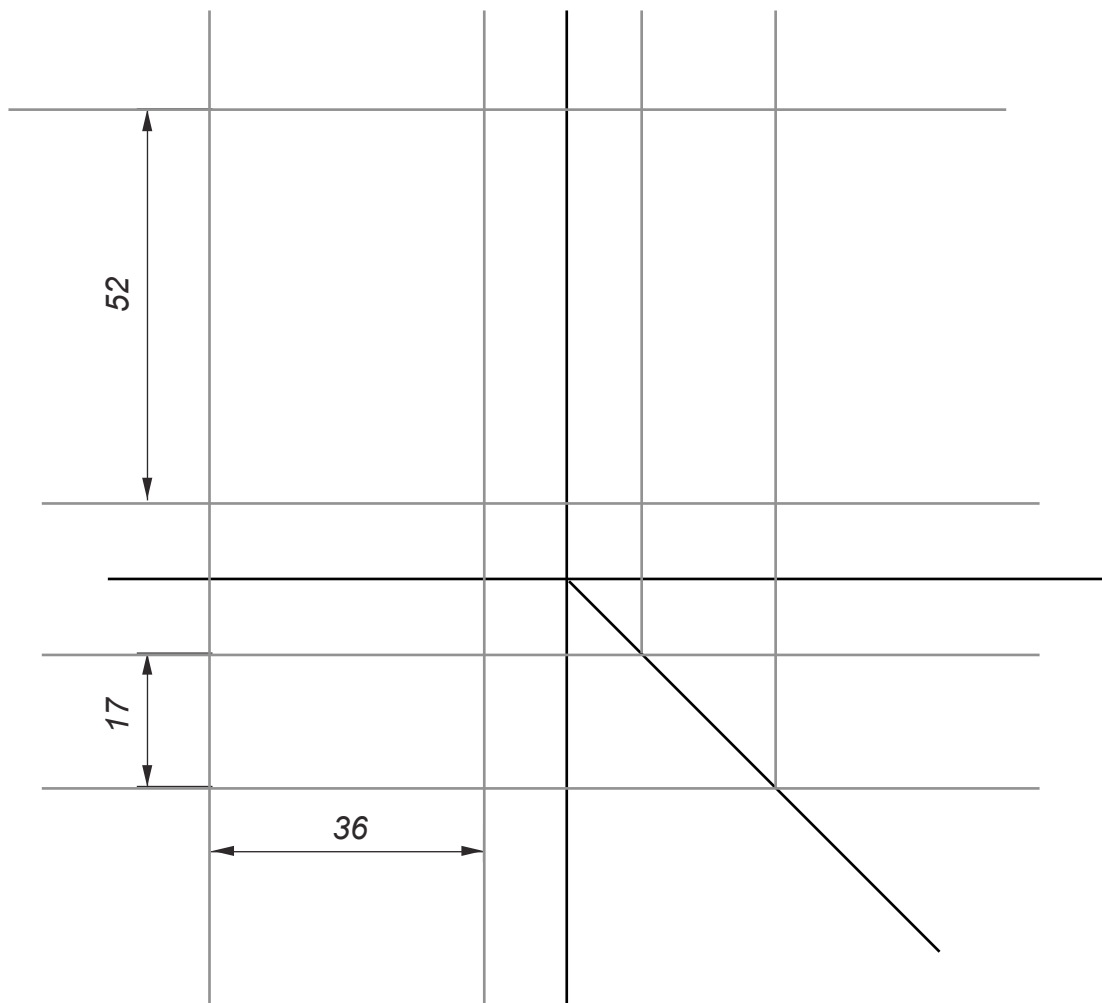

**Isometrische Darstellung**

Name

Datum

Prüfer

Blatt Nr.

## Zeichne den Körper in Dreitafelprojektion!

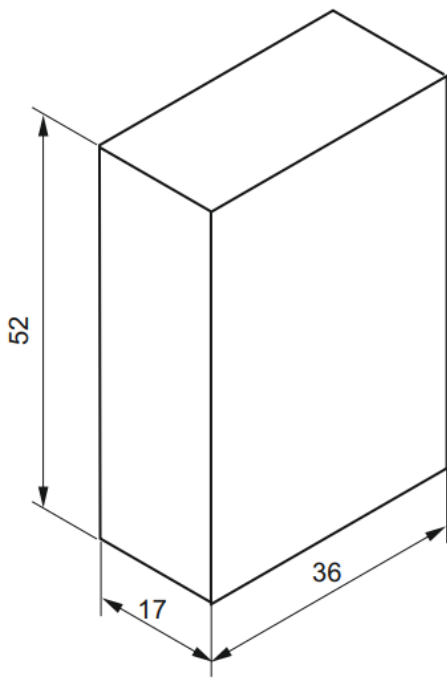

1. Zeichenpapier in Zeichenplatte spannen.  
Mittelkreuz und Spiegelachse mit 45° einzeichnen
2. Rechte und untere Körperkante der Vorderansicht zeichnen mit 10 mm Abstand zum Mittelkreuz
3. linke und obere Kante der Vorderansicht zeichnen (durchzeichnen über das Mittelkreuz hinaus)
4. **Draufsicht:** Zeichne die hintere Körperkante (10 mm unterhalb der horizontalen Mittellinie). Körpertiefe messen, Körperkanten bis zum Mittelkreuz durchziehen
5. **Seitenansicht:** Von den Schnittpunkten der Grundriss-Körperlinien mit der Spiegelachse senkrecht nach oben zeichnen
6. Bemaßung einzeichnen
7. Körperkanten mit dickerer Linie nachzeichnen.
8. überflüssige Linien wegradieren.
9. Blatt beschriften (Legende).

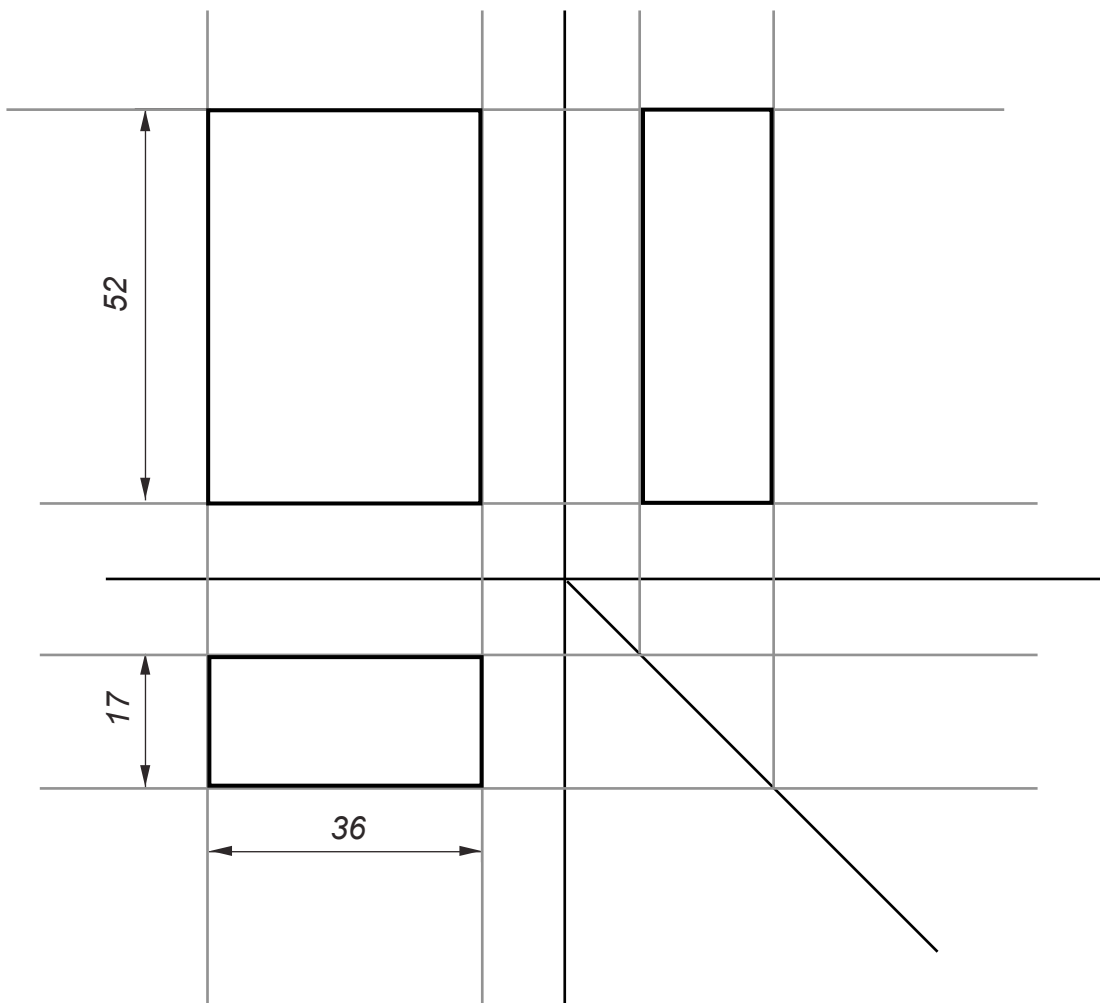

**Isometrische Darstellung**

Name

Datum

Prüfer

Blatt Nr.



## Zeichne den Körper in Dreitafelprojektion!

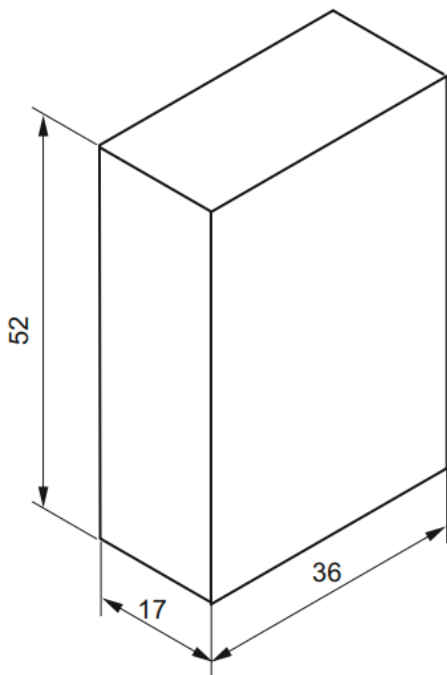

1. Zeichenpapier in Zeichenplatte spannen.  
Mittelkreuz und Spiegelachse mit 45° einzeichnen
2. Rechte und untere Körperkante der Vorderansicht zeichnen mit 10 mm Abstand zum Mittelkreuz
3. linke und obere Kante der Vorderansicht zeichnen (durchzeichnen über das Mittelkreuz hinaus)
4. **Draufsicht:** Zeichne die hintere Körperkante (10 mm unterhalb der horizontalen Mittellinie). Körpertiefe messen, Körperkanten bis zum Mittelkreuz durchziehen
5. **Seitenansicht:** Von den Schnittpunkten der Grundriss-Körperlinien mit der Spiegelachse senkrecht nach oben zeichnen
6. Bemaßung einzeichnen
7. Körperkanten mit dickerer Linie nachzeichnen.
8. überflüssige Linien wegradieren.
9. Blatt beschriften (Legende).

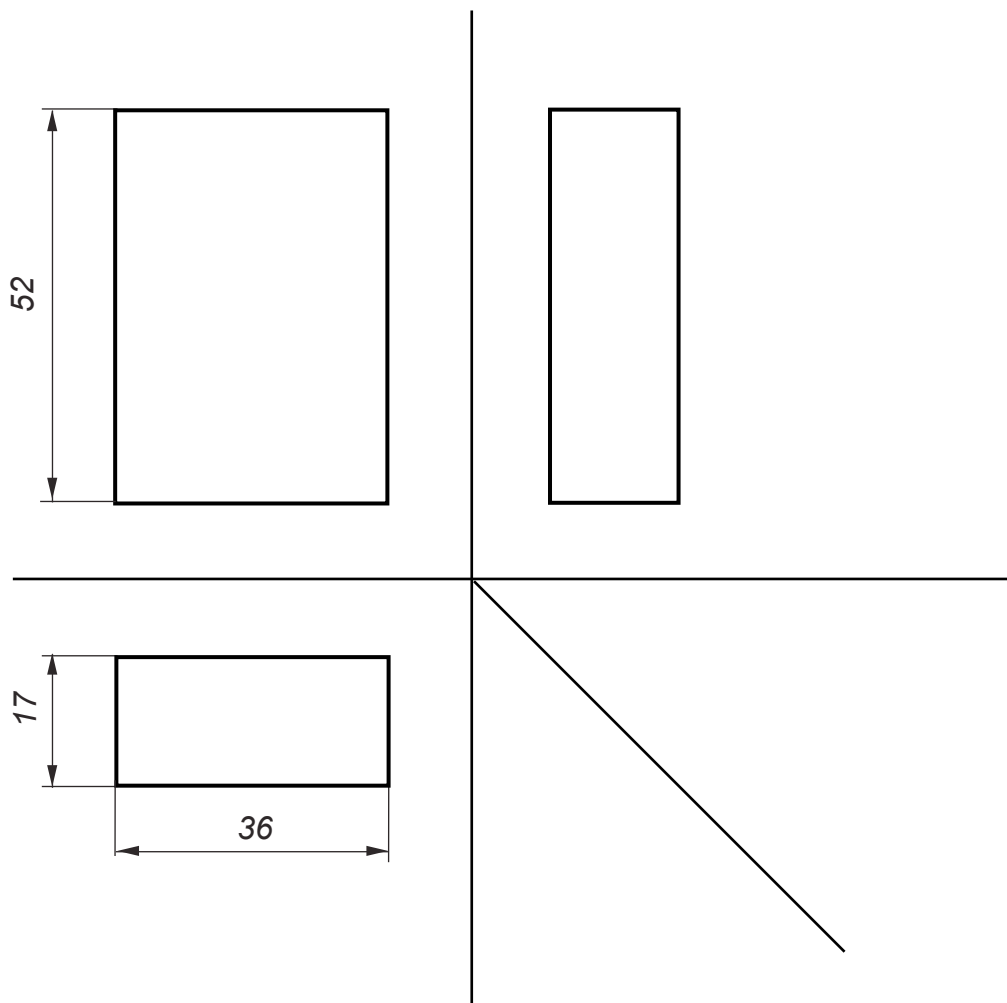

<b>Isometrische Darstellung</b>	Name	Datum	Prüfer
		Blatt Nr.	

## Zeichne den Körper in Dreitafelprojektion!

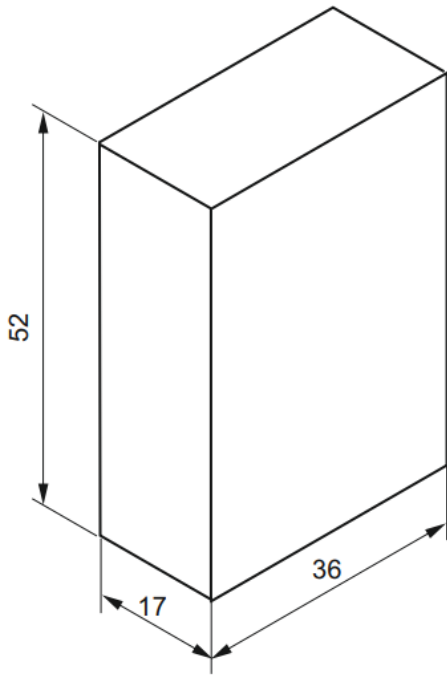

1. Zeichenpapier in Zeichenplatte spannen.  
Mittelkreuz und Spiegelachse mit 45° einzeichnen
2. Rechte und untere Körperkante der Vorderansicht zeichnen mit 10 mm Abstand zum Mittelkreuz
3. linke und obere Kante der Vorderansicht zeichnen (durchzeichnen über das Mittelkreuz hinaus)
4. **Draufsicht:** Zeichne die hintere Körperkante (10 mm unterhalb der horizontalen Mittellinie). Körpertiefe messen, Körperkanten bis zum Mittelkreuz durchziehen
5. **Seitenansicht:** Von den Schnittpunkten der Grundriss-Körperlinien mit der Spiegelachse senkrecht nach oben zeichnen
6. **Bemaßung** einzeichnen
7. Körperkanten mit dickerer Linie nachzeichnen.
8. überflüssige Linien wegradieren.
9. Blatt beschriften (Legende).

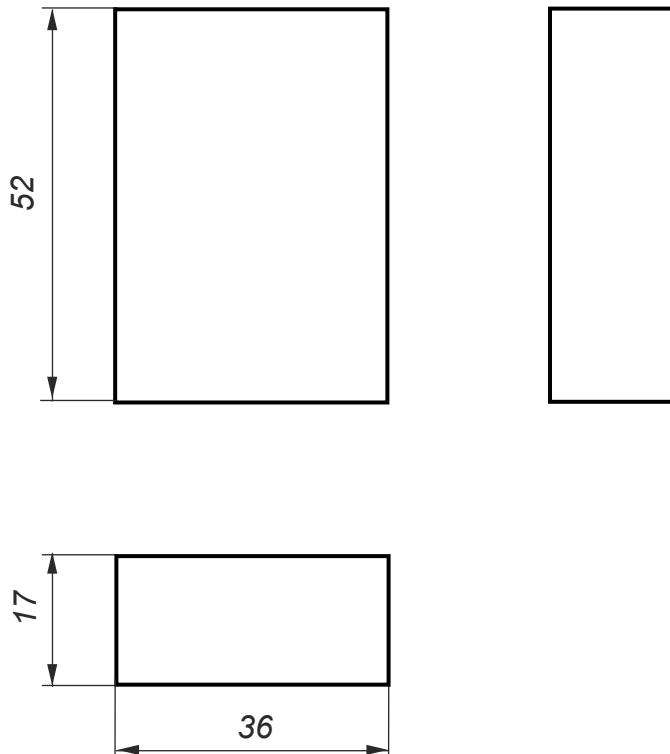

<b>Isometrische Darstellung</b>	Name	12.06. 25	Datum
	Stefan Beispiel	Blatt Nr.	Prüfer