

Schrifthöhe 5 mm

Die **Maßzahl** steht in der Mitte der Maßlinie

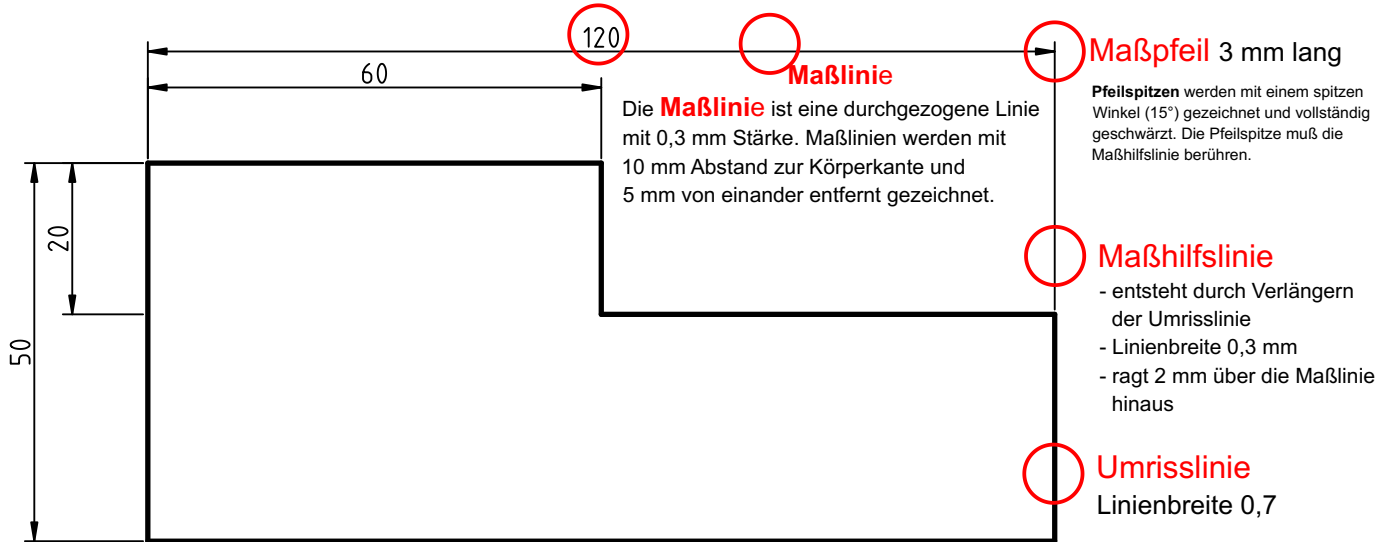

Alle Maße müssen entweder von unten oder von rechts lesbar sein.
Die Maße werden oberhalb der Maßlinie eingetragen.

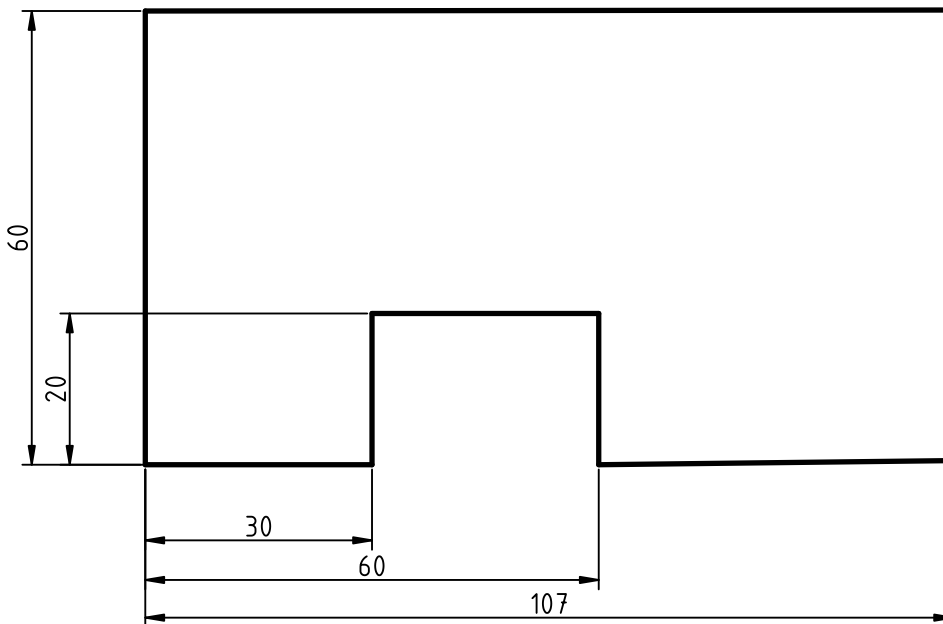

Für Zeichnungen auf dem Format DIN A4 und DIN A3 empfiehlt sich die Liniengruppe 0,7.
Jeweils drei Linienbreiten sind einer Liniengruppe zugeordnet.

Bemaße die Flächen normgerecht!

Name

Datum

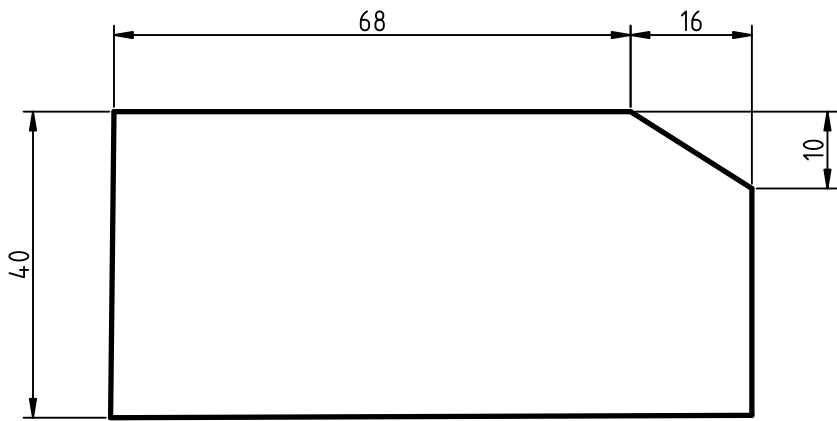

Fase

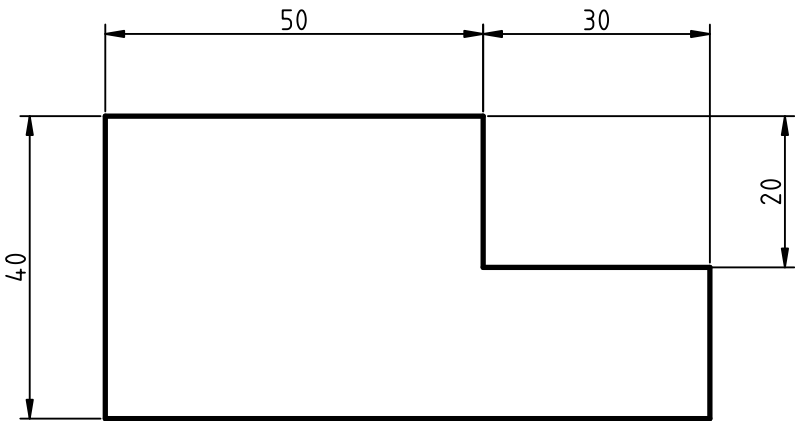

Ausklinkung

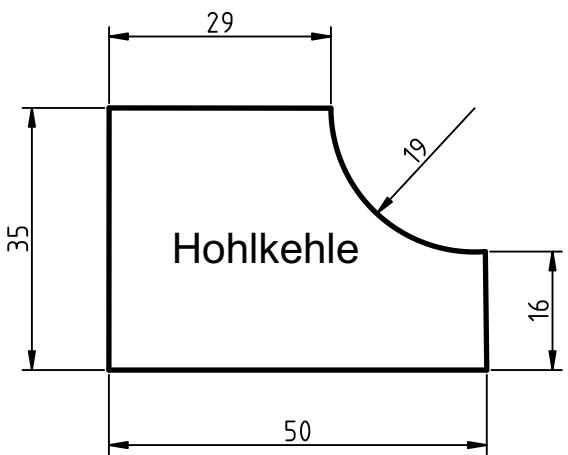

Hohlkehle

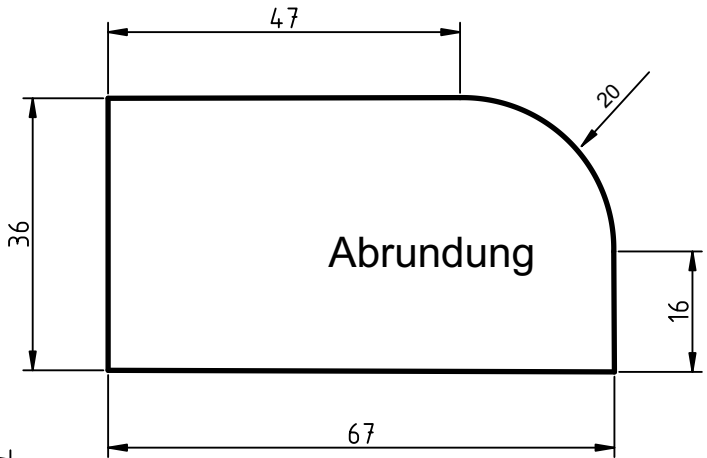

Abrundung

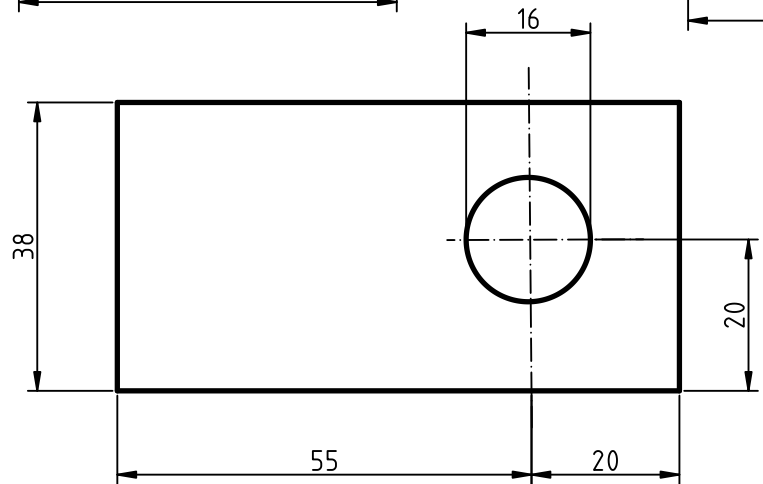

Durchgangsbohrung

Vervollständige die Bemaßung!

Name	Datum	
Besondere Bemaßungen	M 1:1	Lösung

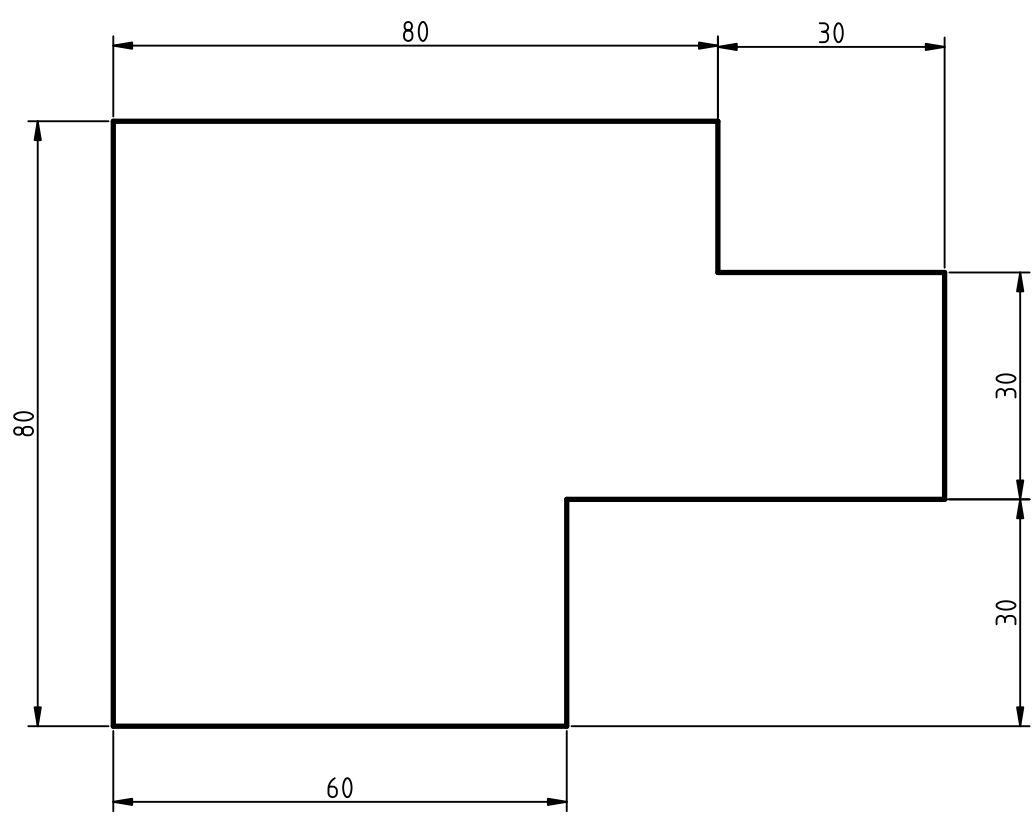
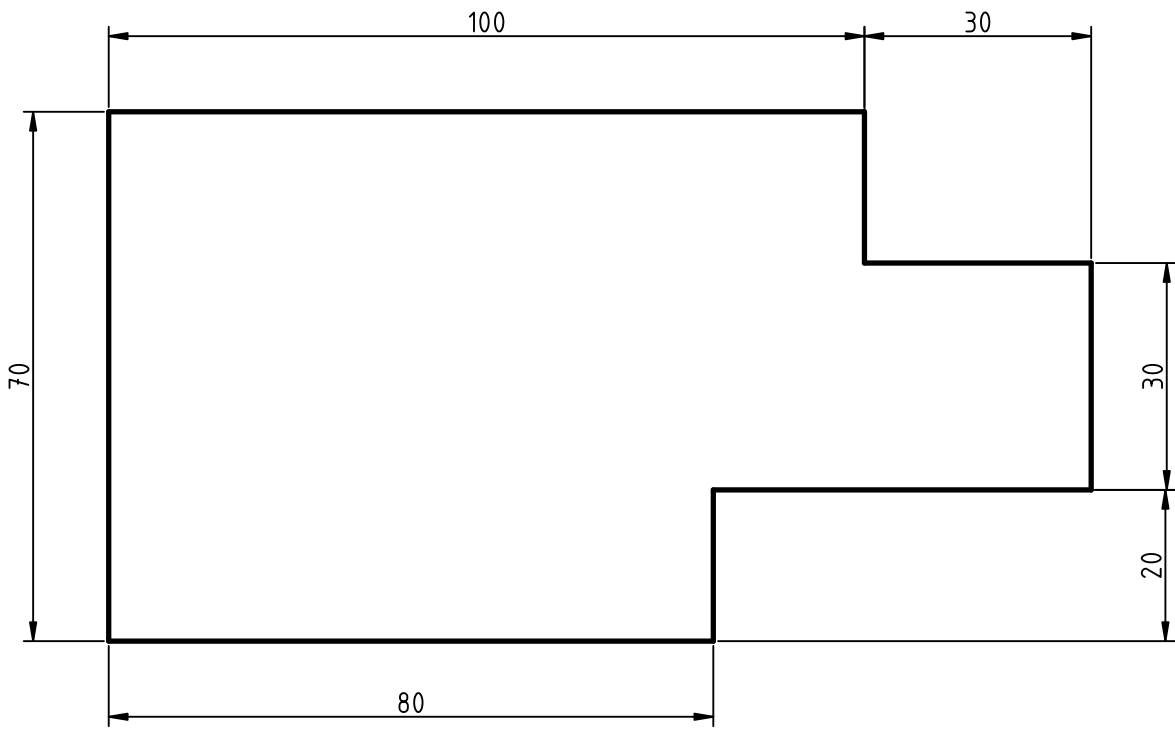

Bemaße die Flächen normgerecht!

www.werken-technik.de
