

**Zeichne den Körper in isometrischer Darstellung
im Maßstab 2:1 einschließlich der verdeckten Kanten
und bemaße ihn!**

Weil die Maße nur auf mm genau angegeben sind,
kann das Maß in der Zeichnung um 1 mm abweichen.

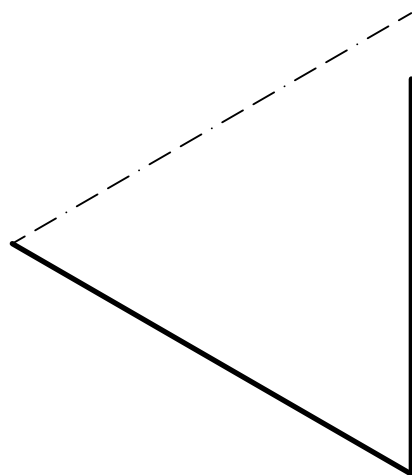
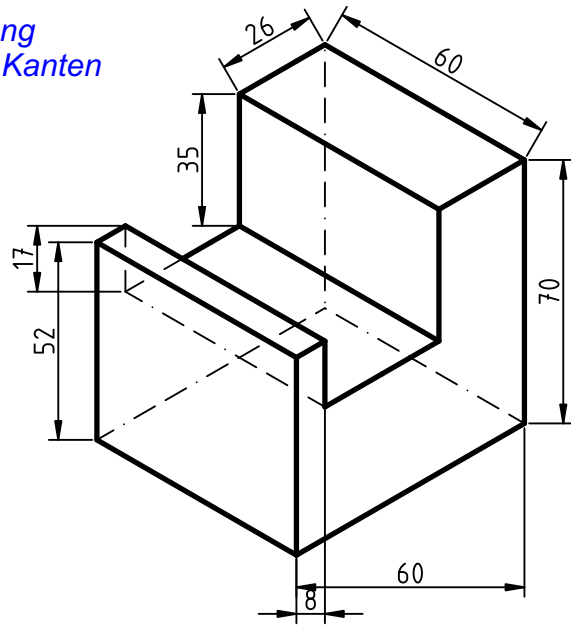

Isometrische Zeichenübung 4

www.werken-technik.de

Name

Datum

M 1:1